



Alarm Switch (SD), Overcurrent Trip Switch (SDE) and Auxiliary Switch (OF) Kits for PowerPact™ H-, J-, L-, M-, P-, and R-Frame, and NS630b–NS3200 Circuit Breakers

Kits de contactos de alarma (SD), de disparo por sobrecorriente (SDE) y auxiliar (OF) para interruptores automáticos PowerPact™ marcos H, J, L, M, P y R y NS630b–NS3200

Kits d'interrupteur d'alarme (SD), de déclencheur par surintensité (SDE) et d'interrupteur auxiliaire (OF) pour disjoncteurs PowerPactMC à châssis H, J, L, M, P et R et NS630b–NS3200

适用于 PowerPact™ H、J、L、M、P 和 R 型断路器以及 NS630b -NS3200 断路器的脱扣指示触点 (SD)、故障脱扣指示 (SDE) 以及指示触点 (OF)

Retain for future use. / Conservar para uso futuro. / À conserver pour usage ultérieur. / 请妥善保管，供日后参考。

Kit Content	Contenido del kit	Contenu du kit	套件内容
			
<p>Necessary Tools</p> <p>Screwdriver, Pozidriv® No. 2 or 3 pt., or slotted</p>	<p>Herramientas necesarias</p> <p>Destornillador, Pozidriv® no. 2 ó 3, o de punta plana</p>	<p>Outils nécessaires</p> <p>Tournevis, Pozidriv® à embout n o 2, no 3 ou plat</p>	<p>必备工具</p> <p>Pozidriv® 2 号或 3 号螺丝刀，或一字螺丝刀</p>
<p>HAZARD OF ELECTRIC SHOCK, EXPLOSION OR ARC FLASH</p> <ul style="list-style-type: none"> Apply appropriate personal protective equipment (PPE) and follow safe electrical work practices. See NFPA 70E, CSA Z462, NOM 029-STPS or local equivalent. This equipment must be installed and serviced only by qualified electrical personnel. Turn off all power supplying this equipment before working on or inside equipment. Always use a properly rated voltage sensing device to confirm power is off. Replace all devices, doors and covers before turning on power to this equipment. <p>Failure to follow these instructions will result in death or serious injury.</p>	<p>PELIGRO DE DESCARGA ELÉCTRICA, EXPLOSIÓN O DESTELLO POR ARQUEO</p> <ul style="list-style-type: none"> Utilice equipo de protección personal (EPP) apropiado y siga las prácticas de seguridad en trabajos eléctricos establecidas por su Compañía, consulte la norma NFPA 70E, CSA Z462, NOM 029-STPS o la norma local equivalente. Solamente el personal eléctrico especializado deberá instalar y prestar servicio de mantenimiento a este equipo. Desenergice el equipo antes de realizar cualquier trabajo dentro o fuera de él. Siempre utilice un dispositivo detector de tensión nominal adecuado para confirmar la desenergización del equipo. Vuelva a colocar todos los dispositivos, las puertas y las cubiertas antes de volver a energizar el equipo. <p>El incumplimiento de estas instrucciones podrá causar la muerte o lesiones serias.</p>	<p>RISQUE D'ÉLECTROCUTION, D'EXPLOSION OU D'ÉCLAIR D'ARC</p> <ul style="list-style-type: none"> Portez un équipement de protection personnelle (ÉPP) approprié et observez les méthodes de travail électrique sécuritaire. Voir NFPA 70E, CSA Z462, NOM 029-STPS ou aux textes équivalents applicables dans votre région du monde. Seul un personnel qualifié doit effectuer l'installation et l'entretien de cet appareil. Coupez toutes les alimentations de l'appareil avant d'y travailler. Utilisez toujours un dispositif de détection de tension à valeur nominale appropriée pour vous assurer que l'alimentation est coupée. Remplacez tous les dispositifs, les portes et les couvercles avant de mettre l'appareil sous tension. <p>Si ces directives ne sont pas respectées, cela entraînera la mort ou des blessures graves.</p>	<p>可能有触电、爆炸或者电弧灼伤的危險</p> <ul style="list-style-type: none"> 穿戴适当的个人防护设备 (PPE)，遵循电气安全操作守则。请参见 NFPA 70E, CSA Z462, NOM 029-STPS 或当地对应的标准。 本设备只能由专业电气人员安装和维修。 在此设备上或内部进行操作时，请先断开所有电源。 用恰当的电压测量装置来确定电压的状况。 在对设备通电之前，装回所有的联锁和面罩。 <p>不遵循上述说明将导致人员伤亡亡。</p>

Alarm Switch (SD), Overcurrent Trip Switch (SDE) and Auxiliary Switch (OF) Kits

Kits de contactos de alarma (SD), de disparo por sobrecorriente (SDE) y auxiliar (OF)

Kits d'interrupteur d'alarme (SD), de déclencheur par surintensité (SDE) et d'interrupteur auxiliaire (OF)
断路器的脱扣指示触点 (SD)、故障脱扣指示 (SDE) 以及指示触点 (OF)

48049-271-02
Rev. 04, 04/2019

Installation

1. Turn off all power supplying this equipment before working on or inside equipment.
2. Loosen accessory cover screws and remove accessory cover as directed in circuit breaker instruction bulletin shipped with the circuit breaker.
3. Install auxiliary switch (OF) (A), alarm switch (SD) (B) or overcurrent trip switch (SDE) (C) into corresponding accessory compartment.

NOTE: Installation of overcurrent trip switch (SDE) in H- and J-frame circuit breakers with thermal magnetic or Micrologic™ 1/2/3 electronic trip units requires installation of SDE actuator, not provided. Overcurrent trip switch (SDE) is not available for M-frame circuit breaker. Alarm switch (SD) is not available for electrically-operated circuit breakers.

Instalación

1. Desenergice el equipo antes de realizar cualquier trabajo en él.
2. Afloje los tornillos de la cubierta de los accesorios y desmóntela tal como se indica en el boletín de instrucciones incluido con el interruptor automático.
3. Instale el contacto auxiliar OF (A), el contacto de alarma SD (B) o el contacto de disparo por sobrecorriente (SDE) (C) en el compartimiento de accesorios correspondiente.

NOTA: Para instalar un contacto de disparo por sobrecorriente (SDE) en los interruptores automáticos marcos H y J equipados con unidades de disparo termomagnético o unidades de disparo electrónico Micrologic™ 1/2/3, se requiere instalar un accionador del contacto SDE, no provisto. El contacto de disparo por sobrecorriente SDE no está disponible para los interruptores automáticos marco M. El contacto de alarma SD no está disponible para los interruptores automáticos de funcionamiento eléctrico.

Installation

1. Couper l'alimentation de l'appareil avant d'y travailler.
2. Desserrer les vis du couvercle des accessoires et enlever le couvercle selon les directives d'utilisation du disjoncteur qui l'accompagne.
3. Installer l'interrupteur auxiliaire (OF) (A), l'interrupteur d'alarme (SD) (B) ou le déclencheur par surintensité (SDE) (C) dans le compartiment des accessoires correspondant.

REMARQUE : L'installation du déclencheur par surintensité (SDE) sur des disjoncteurs à châssis H et J munis de déclencheurs ther magnétiques ou déclencheurs électroniques Micrologic^{MC} 1/2/3 nécessite l'installation d'un actionneur SDE, non fourni. Le déclencheur par surintensité (SDE) n'est pas disponible pour les disjoncteurs à châssis M. L'interrupteur d'alarme (SD) n'est pas disponible pour les disjoncteurs à commande électrique.

安装

1. 在此设备内部或外部进行操作时，请先断开所有电源。
2. 按照断路器随附说明书手册，松开附件罩螺钉，然后拆下面盖。
3. 将指示触点 (OF) (A)、脱扣指示触点 (SD)(B) 以及故障脱扣指示 (SDE)(C) 安装到相应的附件室中。

注：在带有热磁脱扣单元或 Micrologic™ 1/2/3 电子脱扣单元的 H 和 J 型断路器中安装过流脱扣单元 (SDE) 时，需要安装 SDE 操动器（未提供）。过流脱扣开关 (SDE 操动器) 不适用于 M 型断路器。报警开关 (SD) 不适用于电动操作器的断路器。

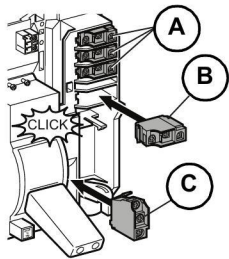

Manually-operated M- and P-frame and NS630b-NS1600 Circuit Breakers
 Interruptores automáticos marcos M y P y NS630b-NS1600, de funcionamiento manual
 Disjoncteurs à châssis M et P et NS630b-NS1600, à commande manuelle
 手动操作的 M 型和 P 型断路器，以及 NS630b-NS1600 断路器
 NS630b-NS1600 断路器

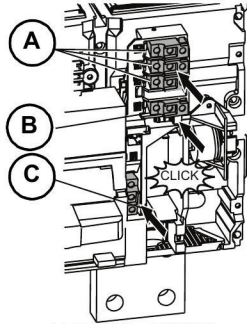

R-frame and NS1600b-NS3200 Circuit Breakers
 Interruptores automáticos marco R y NS1600b-NS3200
 Disjoncteurs à châssis R et NS1600-NS3200
 R 型断路器和 NS1600b-NS3200 断路器

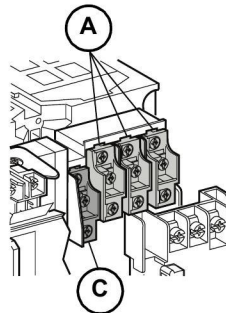

Electrically-operated P-frame and NS630b-NS1600 Circuit Breakers
 Interruptores automáticos marco P y NS630b-NS1600, de funcionamiento eléctrico
 Disjoncteurs à commande électrique, à châssis P et NS630b-NS1600
 电动操作的 P 型断路器和 NS630b-NS1600 断路器

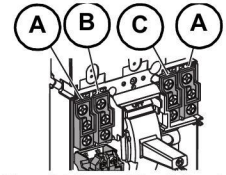

H- and J-frame Circuit Breakers
 Interruptores automáticos marco H y J
 Disjoncteurs à châssis H et J
 H 和 J 型断路器

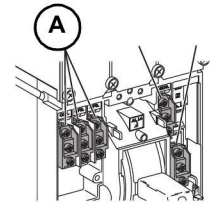

L-frame Circuit Breakers
 Interruptores automáticos marco L
 Disjoncteurs à châssis L
 L 型断路器

Wiring

1. Connect control wires (A).
2. Route wiring as shown in table.
3. For individually-mounted H-, J-, and L-frame circuit breakers, remove appropriate tab (B) from wire opening in cover. Route wire through wire opening in accessory cover to avoid pinching wires.

Alambrado

1. Conecte los cables de control (A).
2. Dirija los cables como se muestra en la tabla.
3. En los interruptores automáticos marcos H, J y L de montaje individual, retire la lengüeta (B) de la abertura para cables, ubicada en la cubierta, y dirija los cables por la mencionada abertura de la cubierta de accesorios, para evitar pellizcarlos.

Câblage

1. Raccorder les câbles de contrôle (A).
2. Acheminer le câblage comme indiqué au tableau.
3. Pour les disjoncteurs à châssis H, J et L montés individuellement, retirer la languette (B) de l'ouverture pour câble du couvercle. Acheminer le câble dans l'ouverture dans le couvercle des accessoires pour éviter d'écraser les câbles.

布线

1. 连接控制线 (A)。
2. 按下表所示进行布线。
3. 对于独立安装式 H、J 和 L 型断路器，从面盖的出线口上拆下对应的封盖 (B)。通过面盖上的出线口布线，以防电线缠绕。

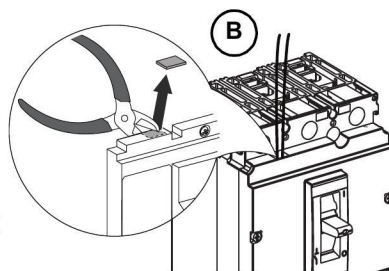
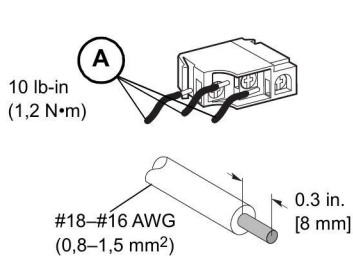

H-, J-Frame / Marco H y J / Châssis H et J / H-, J 型

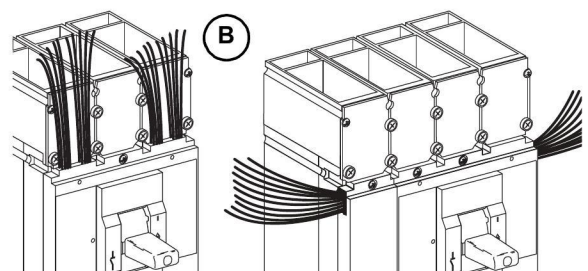

L-Frame / Marco L / Châssis L / L 型

Alarm Switch (SD), Overcurrent Trip Switch (SDE) and Auxiliary Switch (OF) Kits

Kits de contactos de alarma (SD), de disparo por sobrecorriente (SDE) y auxiliar (OF)

Kits d'interrupteur d'alarme (SD), de déclencheur par surintensité (SDE) et d'interrupteur auxiliaire (OF)

断路器的脱扣指示触点 (SD)、故障脱扣指示 (SDE) 以及指示触点 (OF)

**48049-271-02
Rev. 04, 04/2019**

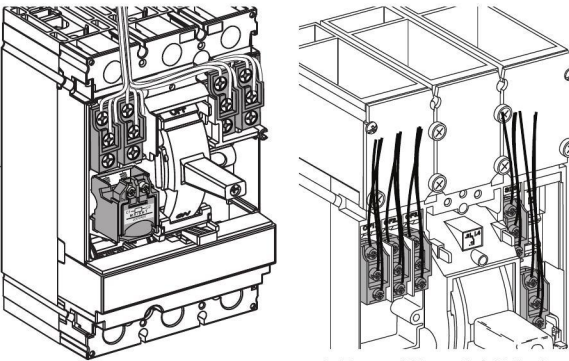
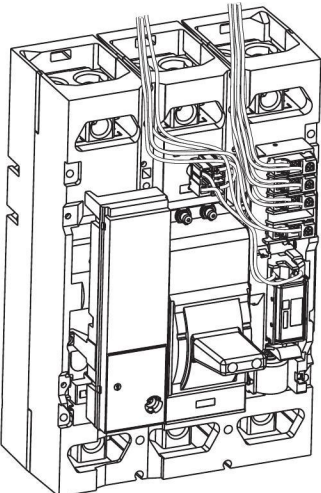
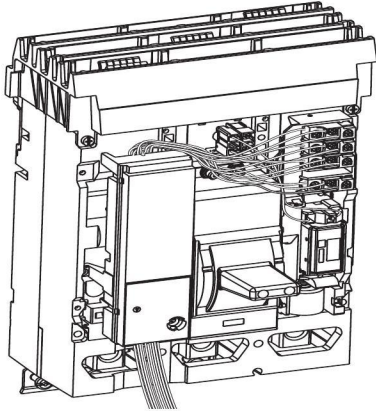
<p>Circuit Breaker / Interruptor automático / Disjoncteur / 断路器</p>	<p>Individually-mounted Circuit Breaker Interruptor automático de montaje individual Disjoncteur monté individuellement 独立安装式断路器</p>	<p>I-line Circuit Breaker Interruptor automático I-line Disjoncteur I-line I-line 断路器</p>
<p>H-frame, J-frame, L-Frame / Marco H, Marco J, Marco H / Châssis H, Châssis J Châssis L / H 型、J 型、 L 型</p>	 <p>H-, J-Frame / Marco H y J / Châssis H et J / H、J 型</p> <p>L-Frame / Marco L / Châssis L / L 型</p>	<p>Requires wiring harness kit: S434500 for OF S434501 for SD and SDE Wire using the instructions shipped with the wire harness kit. Requiere un kit de arnés de cables: S434500 para OF S434501 para SD y SDE Conecte los cables siguiendo las instrucciones incluidas con el kit. Un kit de faisceau de câbles est requis : S434500 pour OF S434501 pour SD et SDE Câbler en suivant les directives expédiées avec le kit. 需要线束工具： OF : S434500 SD 和 SDE : S434501 根据线束工具随附的说明书，进行布线</p>
<p>M-frame / Marco M / Châssis M / M 型</p>		

Alarm Switch (SD), Overcurrent Trip Switch (SDE) and Auxiliary Switch (OF) Kits
Kits de contactos de alarma (SD), de disparo por sobrecorriente (SDE) y auxiliar (OF)
Kits d'interrupteur d'alarme (SD), de déclencheur par surintensité (SDE) et d'interrupteur auxiliaire (OF) 48049-271-02
断路器的脱扣指示触点 (SD)、故障脱扣指示 (SDE) 以及指示触点 (OF) Rev. 04, 04/2019

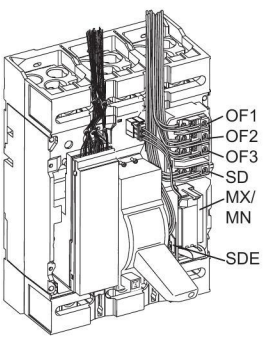
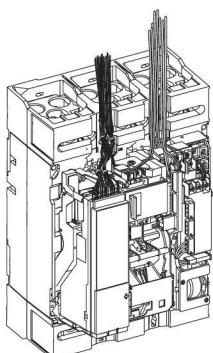
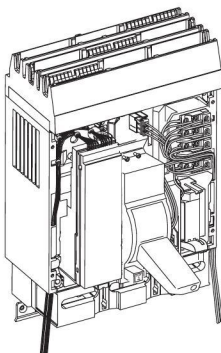
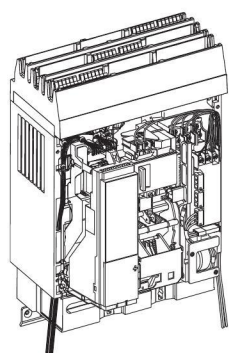
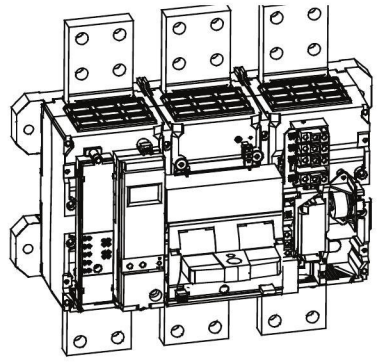
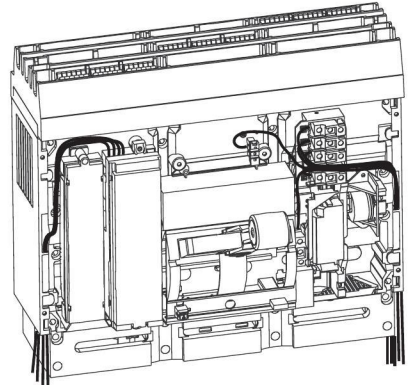
Circuit Breaker / Interruptor automático / Disjoncteur / 断路器	Individually-mounted Circuit Breaker Interruptor automático de montaje individual Disjoncteur monté individuellement 独立安装式断路器		I-line Circuit Breaker Interruptor automático I-line Disjoncteur I-line I-line 断路器	
P-frame / Marco P / Châssis P / P型 NS630b-NS1600	Manually-operated Funcionamiento manual Commande manuelle 手动操作 	Electrically-operated Funcionamiento eléctrico Commande électrique 电动操作 	Manually-operated Funcionamiento manual Commande manuelle 手动操作 	Electrically-operated Funcionamiento eléctrico Commande électrique 电动操作 
R-frame / Marco R / Châssis R / R型 NS1600b-NS3200				

Replace Accessory Cover	Colocación de la cubierta de accesorios	Remettre en place le couvercle des accessoires	重新装回面盖
<p>HAZARD OF ELECTRIC SHOCK, EXPLOSION OR ARC FLASH</p> <p>Replace circuit breaker accessory cover before energizing circuit breaker to prevent access to live terminals.</p> <p>Failure to follow these instructions will result in death or serious injury.</p>	<p>PELIGRO DE DESCARGA ELÉCTRICA, EXPLOSIÓN O DESTELLO POR ARQUEO</p> <p>Vuelva a colocar la cubierta de accesorios del interruptor automático antes de energizarlo para evitar el acceso a las terminales viva</p> <p>El incumplimiento de estas instrucciones podrá causar la muerte o lesiones serias.</p>	<p>RISQUE D'ÉLECTROCUTION, D'EXPLOSION OU D'ÉCLAIR D'ARC</p> <p>Remplacez le couvercle des accessoires du disjoncteur avant de remettre le disjoncteur sous tension pour empêcher l'accès aux bornes sous tension.</p> <p>Si ces directives ne sont pas respectées, cela entraînera la mort ou des blessures graves.</p>	<p>可能有触电、爆炸或者电弧灼伤的危險</p> <p>在断路器通电前，重新装回断路器附件罩，以防意外接触带电端子。</p> <p>不遵循上述说明将导致人员伤亡。</p>
<ol style="list-style-type: none"> 1. Replace circuit breaker accessory cover as directed in circuit breaker instruction bulletin. 2. Circuit breaker may now be placed in service. 	<ol style="list-style-type: none"> 1. Vuelva a colocar la cubierta de accesorios del interruptor tal como se indica en el boletín de instrucciones. 2. Ahora es posible hacer funcionar el interruptor automático. 	<ol style="list-style-type: none"> 1. Remettre en place le couvercle des accessoires du disjoncteur selon les directives d'utilisation du disjoncteur. 2. Le disjoncteur est prêt à être mis en service. 	<ol style="list-style-type: none"> 1. 按照断路器操作说明，重新装回断路器的辅助端子盖。 2. 断路器现在可以工作。

Alarm Switch (SD), Overcurrent Trip Switch (SDE) and Auxiliary Switch (OF) Kits

Kits de contactos de alarma (SD), de disparo por sobrecorriente (SDE) y auxiliar (OF)

Kits d'interrupteur d'alarme (SD), de déclencheur par surintensité (SDE) et d'interrupteur auxiliaire (OF)

断路器的脱扣指示触点 (SD)、故障脱扣指示 (SDE) 以及指示触点 (OF)

48049-271-02

Rev. 04, 04/2019

Accessory check

Revisión de los accesorios

Vérification des accessoires

附件检查

Accessory / Accesorio / Accessoire / 附件	Setup / Acción / Configuration / 设置	Check / Revisión / Vérifier / 检查	Correct Results / Resultados correctos / Bons résultats / 正确结果
Alarm Switch (SD) / Contacto de alarma (SD) / Interrupteur d'alarme (SD) / 脱扣指示触点 (SD)	Turn circuit breaker off (O). / Desconecte el interruptor automático (O). / Mettre le disjoncteur en arrêt (O). / 将断路器置于断开位置。	Check continuity across accessory. / Verifique la continuidad en el accesorio. / Vérifier la continuité de l'accessoire. / 检查附件导通性。	Continuity across leads 91 and 92. No continuity across leads 91 and 94. / Continuidad en los conductores 91 y 92. Sin continuidad en los conductores 91 y 94. / Continuité à travers les conducteurs 91 et 92. Pas de continuité à travers les conducteurs 91 et 94. / 引脚 91 和 92 间导通。 引脚 91 和 94 间不导通。
	Turn circuit breaker on (I). / Conecte el interruptor automático (I). / Mettre le disjoncteur en marche (I). / 将断路器置于合闸位置。	Check continuity across accessory. / Verifique la continuidad en el accesorio. / Vérifier la continuité de l'accessoire. / 检查附件导通性。	Continuity across leads 91 and 92. No continuity across leads 91 and 94. / Continuidad en los conductores 91 y 92. Sin continuidad en los conductores 91 y 94. / Continuité à travers les conducteurs 91 et 92. Pas de continuité à travers les conducteurs 91 et 94. / 引脚 91 和 92 间导通。 引脚 91 和 94 间不导通。
	Press push-to trip button. / Pulse el botón de disparo. / Appuyer sur le bouton pousser-pour-déclencher. / 按下脱扣按钮。	Check continuity across accessory. / Verifique la continuidad en el accesorio. / Vérifier la continuité de l'accessoire. / 检查附件导通性。	No continuity across leads 91 and 92. Continuity across leads 91 and 94. / Sin continuidad en los conductores 91 y 92. Continuidad en los conductores 91 y 94. / Pas de continuité à travers les conducteurs 91 et 92. Continuité à travers les conducteurs 91 et 94. / 引脚 91 和 92 间不导通。 引脚 91 和 94 间导通。
Overcurrent Trip Switch (SDE) / Contacto de disparo por sobrecorriente (SDE) / Déclencheur par surintensité (SDE) / 故障脱扣指示 (SDE)	Turn circuit breaker off (O). / Desconecte el interruptor automático (O). / Mettre le disjoncteur en arrêt (O). / 将断路器置于断开位置。	Check continuity across accessory. / Verifique la continuidad en el accesorio. / Vérifier la continuité de l'accessoire. / 检查附件导通性。	No continuity across leads 81 and 84. Continuity across leads 81 and 82. / Sin continuidad en los conductores 81 y 84. Continuidad en los conductores 81 y 82. / Pas de continuité à travers les conducteurs 81 et 84. Continuité à travers les conducteurs 81 et 82. / 引脚 81 和 84 间不导通。 引脚 81 和 82 间导通。
	Turn circuit breaker on (I). / Conecte el interruptor automático (I). / Mettre le disjoncteur en marche (I). / 将断路器置于合闸位置。	Check continuity across accessory. / Verifique la continuidad en el accesorio. / Vérifier la continuité de l'accessoire. / 检查附件导通性。	No continuity across leads 81 and 84. Continuity across leads 81 and 82. / Sin continuidad en los conductores 81 y 84. Continuidad en los conductores 81 y 82. / Pas de continuité à travers les conducteurs 81 et 84. Continuité à travers les conducteurs 81 et 82. / 引脚 81 和 84 间不导通。 引脚 81 和 82 间导通。
	Press push-to trip button. / Pulse el botón de disparo. / Appuyer sur le bouton pousser-pour-déclencher. / 按下脱扣按钮。	Check continuity across accessory. / Verifique la continuidad en el accesorio. / Vérifier la continuité de l'accessoire. / 检查附件导通性。	No continuity across leads 81 and 84. Continuity across leads 81 and 82. / Sin continuidad en los conductores 81 y 84. Continuidad en los conductores 81 y 82. / Pas de continuité à travers les conducteurs 81 et 84. Continuité à travers les conducteurs 81 et 82. / 引脚 81 和 84 间不导通。 引脚 81 和 82 间导通。
	Trip circuit breaker through primary injection or through test kit. / Dispare el interruptor automático mediante inyección primaria o con un equipo de pruebas. / Utiliser l'essai d'injection primaire ou une trousse d'essais pour vérifier si le disjoncteur se déclenche. / 通过一次侧注入测试电流或测试工具，使断路器脱扣。	Check continuity across accessory. / Verifique la continuidad en el accesorio. / Vérifier la continuité de l'accessoire. / 检查附件导通性。	Continuity across leads 81 and 84. No continuity across leads 81 and 82. / Continuidad en los conductores 81 y 84. Sin continuidad en los conductores 81 y 82. / Continuité à travers les conducteurs 81 et 84. Pas de continuité à travers les conducteurs. / 引脚 81 和 84 间导通。 引脚 81 和 82 间不导通。

Alarm Switch (SD), Overcurrent Trip Switch (SDE) and Auxiliary Switch (OF) Kits

Kits d'interrupteur d'alarme (SD), de déclencheur par surintensité (SDE) et d'interrupteur auxiliaire (OF)

Kits d'interrupteur d'alarme (SD), de déclencheur par surintensité (SDE) et d'interrupteur auxiliaire (OF)

断路器的脱扣指示触点 (SD)、故障脱扣指示 (SDE) 以及指示触点 (OF)

48049-271-02

Rev. 04, 04/2019

Accessory / Accesorio / Accessoire / 附件	Setup / Acción / Configuration / 设置	Check / Revisión / Vérifier / 检查	Correct Results / Resultados correctos / Bons résultats / 正确结果
Auxiliary Switch (OF) / Contacto Auxiliar (OF) / Interrupteur auxiliaire (OF) / 指示触点 (OF)	Turn circuit breaker on (I). / Conecte el interruptor automático (I). / Mettre le disjoncteur en marche (I). / 将断路器置于合闸位置。	Check continuity across accessory. / Verifique la continuidad en el accesorio. / Vérifier la continuité de l'accessoire. / 检查附件导通性。	Continuity across leads 31 and 34, 21 and 24, or 11 and 14. No continuity across leads 31 and 32, 21 and 22, or 11 and 12. / Continuidad en los conductores 31 y 34, 21 y 24, o 11 y 14. Sin continuidad en los conductores 31 y 32, 21 y 22, o 11 y 12. / Continuité à travers les conducteurs 31 et 34, 21 et 24, ou 11 et 14. Pas de continuité à travers les conducteurs 31 et 32, 21 et 22, ou 11 et 12. / 引脚 31 和 34、21 和 24 或 11 和 14 间导通。 引脚 31 和 32、21 和 22 或 11 和 12 间不导通。
	Turn circuit breaker off (O). / Desconecte el interruptor automático (O). / Mettre le disjoncteur en arrêt (O). / 将断路器置于断开位置。	Check continuity across accessory. / Verifique la continuidad en el accesorio. / Vérifier la continuité de l'accessoire. / 检查附件导通性。	No continuity across leads 31 and 34, 21 and 24, or 11 and 14. Continuity across leads 31 and 32., 21 and 22, or 11 and 12 / Sin continuidad en los conductores 31 y 34, 21 y 24, o 11 y 14. Continuidad en los conductores 31 y 32, 21 y 24, o 11 y 14. / Pas de continuité à travers les conducteurs 31 et 34, 21 et 24, o 11 et 14. Continuité à travers les conducteurs 31 et 32, 21 et 24, ou 11 et 14. / 引脚 31 和 34、21 和 24 或 11 和 14 间不导通。 引脚 31 和 32、21 和 22 或 11 和 12 间导通。

If accessory does not operate correctly, check wiring connection. If accessory is wired correctly, contact the local field office.

Si el accesorio no funciona correctamente, revise la conexión de los cables. Si el accesorio esta correctamente conectado y todavía no funciona, póngase en contacto con su distribuidor más cercano.

Si l'accessoire ne fonctionne pas correctement, vérifiez la connexion au câblage. Si l'accessoire est câblé correctement et ne fonctionne toujours pas, contactez le bureau de service local.

如果附件不能正常工作，请检查接线；如果接线正确，请联系当地办事处。

Removal

Remove alarm switch (SD), overcurrent trip switch (SDE), or auxiliary switch (OF) in reverse order of installation.

Desmontaje

Retire el contacto de alarma (SD), el contacto de disparo por sobrecorriente (SDE), o el contacto auxiliar (OF) en el orden inverso al de su instalación.

Démontage

Retirer l'interrupteur d'alarme (SD), le déclencheur par surintensité (SDE) ou l'interrupteur auxiliaire (OF) dans l'ordre inverse de l'installation.

拆卸

脱扣指示触点 (SD)、故障脱扣指示 (SDE) 以及指示触点 (OF) 的拆卸步骤与安装顺序相反。

Electrical equipment should be installed, operated, serviced, and maintained only by qualified personnel. No responsibility is assumed by Schneider Electric for any consequences arising out of the use of this material.

© 2001-2019 Schneider Electric All Rights Reserved
Schneider Electric and Square D are trademarks owned by Schneider Electric Industries SAS or its affiliated companies. All other trademarks are the property of their respective owners.

Schneider Electric USA, Inc.
1415 S. Roselle Road
Palatine, IL 60067 USA
1-888-778-2733
www.schneider-electric.us

Solamente el personal especializado deberá instalar, hacer funcionar y prestar servicios de mantenimiento al equipo eléctrico. Schneider Electric no asume responsabilidad alguna por las consecuencias emergentes de la utilización de este material.

© 2001-2019 Schneider Electric. Reservados todos los derechos
Schneider Electric y Square D son marcas comerciales de Schneider Electric Industries SAS o sus compañías afiliadas. Todas las otras marcas comerciales son propiedad de sus respectivos propietarios.

Importado en México por:
Schneider Electric México, S.A. de C.V.
Calz. J. Rojo Gómez 1121-A
Col. Gpe. del Moral 09300 México, D.F.
Tel. 55-5804-5000
www.schneider-electric.com.mx

Seul un personnel qualifié doit effectuer l'installation, l'utilisation, l'entretien et la maintenance du matériel électrique. Schneider Electric n'assume aucune responsabilité des conséquences éventuelles découlant de l'utilisation de cette documentation.

© 2001-2019 Schneider Electric Tous droits réservés
Schneider Electric et Square D sont marques commerciales de Schneider Electric Industries SAS ou de ses compagnies affiliées. Toutes les autres marques commerciales utilisées dans ce document sont la propriété de leurs propriétaires respectifs.

Schneider Electric Canada, Inc.
5985 McLaughlin Road
Mississauga, ON L5R 1B8 Canada
Tel: 1-800-565-6699
www.schneider-electric.ca

电气设备只能由合格人员安装、操作、维修和维护。施耐德电气对因未遵循本资料而产生的后果不承担责任。

© 2001-2019 Schneider Electric 版权所有
“Schneider Electric” 和 “Square D” 均为施耐德电气工业股份有限公司或其关联公司所有商标。所有其他商标均为其各自所有者的财产。

施耐德电气 (中国) 有限公司
北京市朝阳区望京东路 6 号施耐德大厦
邮编: 100102
电话: (010) 8434-6699
www.schneider-electric.cn

